



FICHE TECHNIQUE

Coffres de rangement multi-usages

Date de
Création FT : **02/01/2008**

Date
Modification FT: **24/02/2015**

Coffre mobile 170 et 250 litres

Réf. COFFREMOB170 - COFFREMOB250



COFFREMOB170



COFFREMOB250

> Conteneur en polyéthylène, homologué ADR (transport routier dangereux), RID (transport par chemin de fer dangereux) et IMG Code (transport maritime dangereux)

- > Joint d'étanchéité en polyuréthane intégré dans le couvercle
- > Poignée de manutention intégrée au couvercle
- > Empreintes latérales pour prise par chariot élévateur
- > Emplacement réservé pour étiquetage d'identification selon ADR
- > Empreinte pour gerbage, superposition de 2 conteneurs
- > 2 roulettes en polyamide diamètre 160 mm
- > Fermeture à levier en acier zingué

Caractéristiques

Matières employées	Polyéthylène haute densité, roue en polyamide, visserie et garniture en acier (peint ou zingué)
épaisseur matière	2,5 mm en moyenne
Produits admissibles	Huiles, peintures, néons, produits à retraiter et inflammables, substances dangereuses pour l'environnement
Manipulable en charge	Oui
Gerbable	Oui
Stockage	Oui

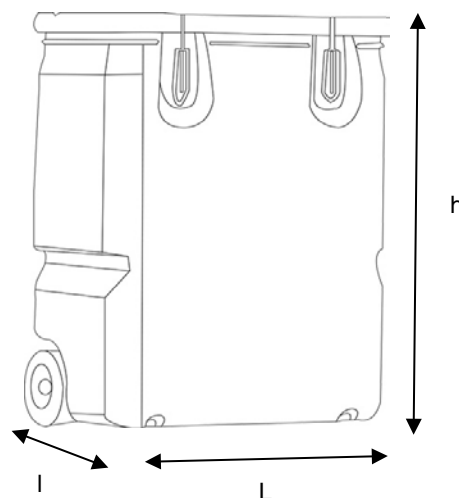

Modèle	Dimensions extérieures	Dimensions intérieures	Rétention	Poids	Charge utile
	L x l x h mm	L x l x h mm	Litres	kg	kg
COFFREMOB170	600 x 400 x 880	580 x 360 x 820	170	12	88
COFFREMOB250	600 x 600 x 890	580 x 560 x 830	250	15	135