



## FICHE TECHNIQUE

### Collecte des déchets - Conteneurs extérieurs

Date de création  
FT : **02/01/2008**

Date  
modification FT: **19/12/2016**

## Conteneurs 2 roues 360 litres

Réf. **CO360G**

**Conteneur à déchets 2 roues, 360 litres, fabriqué selon le processus de qualité ISO 9001 et conforme à la norme européenne EN 840 en vigueur, conçu pour être basculé par les systèmes standards de lève-conteneur**

### Caractéristiques

Ils peuvent être équipés de couvercles pour la collecte sélective (verre, boîtes métalliques, emballages, papier et journaux-magazines) mais aussi de différents systèmes de préhension, d'insonorisation, de personnalisation...

Adaptés aux dispositifs de levage couramment utilisés. Leur collerette de préhension assure une grande fiabilité face aux contraintes exercées par les opérations de levage/vidage.

Les roues, avec bandage en caoutchouc, permettent un usage intensif ainsi qu'une utilisation peu bruyante, souple et fiable.

Les angles intérieurs arrondis facilitent le vidage du contenu.







### Normes

Ces conteneurs sont réalisés par injection, en polyéthylène Haute densité (PEHD), résistants aux chocs, aux produits chimiques courants, aux UV et aux grands écarts de température.

**Conformes aux normes européennes EN840-1 à 6.**

### Couvercles colorés :

Vert		V
Rouge Grenat		R
Bleu		BE
Gris anthracite		N
Jaune		J

**A la commande, ajouter dans la référence après CO360G les lettres indiquant le coloris du couvercle souhaité, par exemple : CO360G + BE pour Bleu**

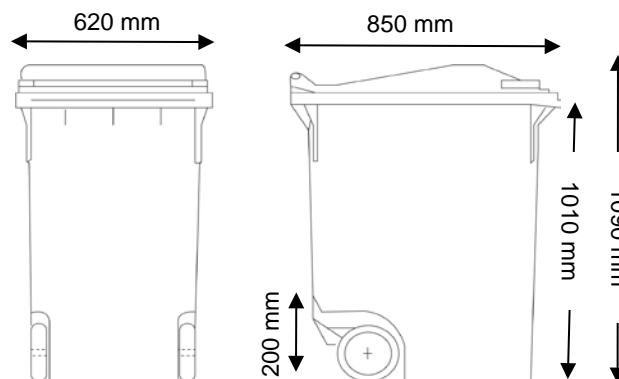

Réf.	Volume	Dimensions mm			Poids	Charge max.
	litres	L	l	h	kg	kg
<b>CO360G</b>	360	620	850	1090	18	150