



## FICHE TECHNIQUE

### Coffres de rangement multi-usages

Date de  
Création FT : 02/01/2008

Date  
Modification FT: 24/02/2015

Coffres à sel, sable et absorbants 110 litres

Réf. **BACSSC108LJ - BACSSC108LR**



**BACSSC108LJ**



**BACSSC108LR**



Pour le stockage intérieur et extérieur de sable, sel et produits absorbants.

### Caractéristiques

- > Fabriqué en polypropylène 100% (moulage par injection)
- > Poignée en nylon
- > Coffre stable et robuste avec une excellente résistance mécanique à la traction
- > Insensible aux basses et hautes températures, à la poussière, traité anti U.V
- > Étanche à la pénétration de l'eau
- > Disponible en rouge ou jaune

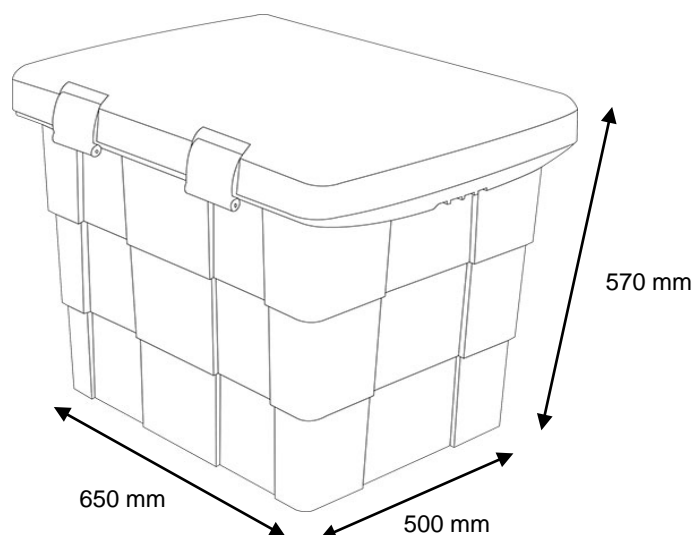

| Modèle      | Dimensions mm |     |     | Coloris | Rétention | Poids |
|-------------|---------------|-----|-----|---------|-----------|-------|
|             | L             | l   | h   |         | litres    | kg    |
| BACSSC108LJ | 650           | 500 | 570 | Jaune   | 110       | 6,3   |
| BACSSC108LR | 650           | 500 | 570 | Rouge   | 110       | 6,3   |